



WIR EXPERTEN FÜR SIE



know-how makes the difference

MAAGTECHNIC
an **ERIKS** company

ENGINEERING



ENTWICKLUNG › PROTOTYPEN › NULLSERIEN › OPTIMIERUNG › QUALITÄTSSICHERUNG

MULTIPRODUKTSPEZIALIST

ANZAHL PRODUKTE  = 100'000

700'000



SPEZIALZULASSUNGEN UND KONFORMITÄTEN

>20



Spezialzulassungen und Konformitäten für die Lebensmittel- und Pharmaindustrie sowie Wasser- und Gasversorgung.

MITARBEITENDE IN DER SCHWEIZ  = 10

250



- 1905 Gründungsjahr ■ 1915 Erster gedruckter Gummi-Maag-Katalog ■ 1944 Eröffnung erste Gummi-Maag-Filiale in St. Gallen
- 1949 Neuer Inhaber; Verkauf der Gummi-Maag AG an die Dätwyler-Gruppe ■ 1950 Wandel vom Anbieter für Privatpersonen zum Industrielieferanten ■ 1970 Gummi-Maag expandiert in die Westschweiz ■ 1975 Umzug an den heutigen Standort in Dübendorf
- 1982 Gummi-Maag druckt als erster technischer Händler einen Gesamtkatalog mit Preisen ■ 1983 Aus Gummi-Maag wird die Maag Technic AG ■ 1998 Maag Technic expandiert nach Deutschland und übernimmt die Fähnletechnik in Göppingen
- 2000 Maag Technic betreibt einen eigenen E-Shop; 50'000 Artikel können online bestellt werden ■ 2004 Spatenstich für das neue Logistikzentrum in Dübendorf ■ 2005 Maagtechnic feiert ihr 100-Jahr-Jubiläum ■ 2007 Maagtechnic expandiert nach Frankreich und übernimmt die Revol-Gruppe ■ 2014 Maagtechnic tritt in die ERIKS-Gruppe ein ■ 2015 Optimierung der Firmenstruktur und Erweiterung des Sortiments ■ 2016 Der neue Online-Shop ist live

MAAGTECHNIC IN ZAHLEN

Zahlen sind mehr als nur Ziffern.

Sie stehen für die Herkunft,
das Versprechen und die Zukunft.

Seit mehr als 100 Jahren stehen unsere Mitarbeitenden im Zentrum – sie bürgen für Innovation sowie Konstanz und pflegen langjährige Kundenbeziehungen. Aus dem ehemaligen Familienunternehmen ist ein Multiproduktspezialist geworden. Nicht nur national, sondern – als Teil der ERIKS-Gruppe – auch international gehören wir zu den Marktleadern.

KONFEKTIONIERUNG
HERSTELLUNG
MONTAGE

KAFFEEPORTIONEN PRO JAHR  = 10'000

48' 

SEIT **2014**
ERIKS

112 
JAHRE
ERFAHRUNG

FÜNF
STANDORTE
IN DER SCHWEIZ

DÜBENDORF
CRISSIER
FÜLLINSDORF
PRATTELN
GÜMLIGEN



shop.maagtechnic.ch



«Weitsicht, Technologie
und Innovation
stärken uns für eine
erfolgreiche Zukunft.»

Jens Westh | CEO

Technologisches Know-how und dienstleistungsorientiertes Engagement.
Zusammen mit Ihnen entwickeln wir einzigartige Systemlösungen und sind als Multiproduktspezialist der verlässliche Partner für Sie.

INTELLIGENTE LÖSUNGEN FÜR HEUTE UND MORGEN

Wir bei Maagtechnic sehen unsere Aufgabe darin, die optimale Lösung für Ihre spezifischen Anliegen zu finden. Als **Multiproduktspezialist** können wir Ihnen einerseits Komponenten für Ihre Anlagen, Produkte oder Dienstleistungen liefern. Andererseits sind wir als Entwickler und Hersteller mit langjähriger Engineering-Erfahrung bestens gerüstet, in gemeinsamer Beratung mit Ihnen eine massgeschneiderte Lösung auszuarbeiten.

Aufgrund unserer Erfahrung in der **Entwicklung und Umsetzung** von ganzen Wertschöpfungsketten sehen wir unsere Aufgabe aber auch darin, die gesamten Herstellungskosten (TCO, Total Cost of Ownership) kritisch zu überprüfen. Oft liegt hier noch ein beachtliches **Kosteneinsparungspotenzial**. Unsere ausgewiesenen Experten in allen Produktbereichen helfen Ihnen gerne, die Kosten zu senken.

Produktionssicherheit, Materialverfügbarkeit und Qualitätssicherung stehen bei uns im Fokus. Durch den **Zusammenschluss mit** der niederländischen Firma **ERIKS** haben sich die Möglichkeiten, globale Vorteile für die Beschaffung und Produktion zu nutzen, noch einmal massiv verbessert.

Vor rund einem Jahr habe ich als CEO das operative Ruder der Maagtechnic übernommen. Dank meiner Erfahrungen in der Industrie verstehe ich Ihre Anforderungen und Bedürfnisse auch aus der **Kundenperspektive**.

Es freut mich, Ihnen die vorliegende Broschüre im Namen der ganzen Firma zu präsentieren. Ihre persönlichen Ansprechpartner stehen Ihnen gerne zur Verfügung. Ich freue mich aber, wenn Sie mit einer Frage oder einem Anliegen direkt auf mich zukommen.

Freundliche Grüsse



Jens Westh | CEO

SPRECHEN SIE MIT

Kunststofftechnik

Wir können auch Kunststoff: massgenaue Zuschnitte oder spanabhebende Bearbeitung mit CNC-Maschinen. Mehr zum Thema auf [Seite 8](#)

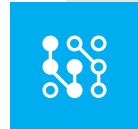

Elastomertechnik

Wir beherrschen alle Disziplinen: O-Ringe, Profile, pneumatische Dichtungen oder hochkomplexe Formteile. Und Rapid-Prototyping. Mehr zum Thema auf [Seite 12](#)



Antriebstechnik

Wir treiben Sie an: mit Zahn-, Keil- oder anderen Antriebsriemen, Wälzlagern, Getrieben, Motoren, Frequenzumrichtern, Gasfedern etc. Mehr zum Thema auf [Seite 20](#)



Fluidtechnik

Wir garantieren eine flüssige Abwicklung, wenn es um Industrieleitungen, hydraulische Komponenten, Aggregate, Schmierungsanlagen etc. geht. Mehr zum Thema auf [Seite 24](#)



Schmiertechnik

Damit alles wie geschmiert läuft: Mit den passenden Schmierstoffen erhöhen Sie die Lebensdauer der Bauteile, verlängern die Wartungsintervalle und senken damit die Betriebskosten. Mehr zum Thema auf [Seite 18](#)



Arbeitsschutz und Betriebsmittel

Gehen Sie mit uns auf Nummer sicher: Handschutz, Helme, Sicherheitsschuhe, Atem- und Gehörschutz etc. Sicherheit steht an erster Stelle. Mehr zum Thema auf [Seite 22](#)

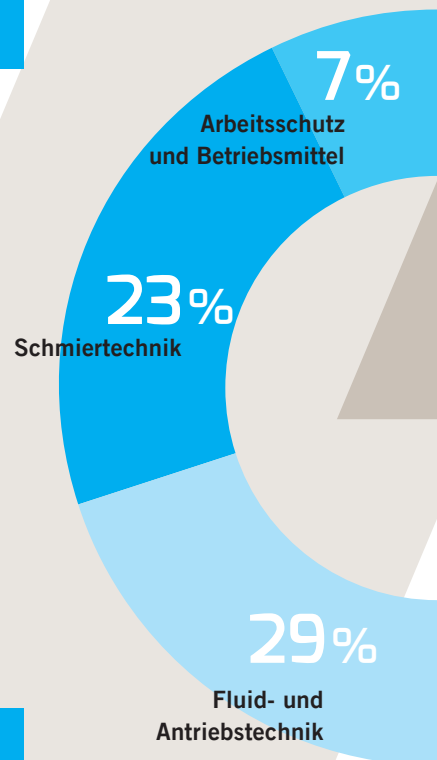
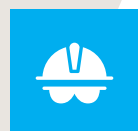

UNS ÜBER ALLES.



Co-Engineering

Mit Ihnen zusammen entwickeln wir die beste Lösung für Ihre Aufgabe. Unsere Experten verfügen über langjährige Erfahrung in den verschiedensten Branchen.

Gerne beraten wir Sie persönlich: [0848 111 333](tel:0848 111 333)



Supply Chain Solutions

Wir sind das fehlende Glied in der Kette: Unsere Experten analysieren Ihre Beschaffungsprozesse und evaluieren das Kosteneinsparungspotenzial.

Mehr zum Thema auf [Seite 16](#)

30%

Elastomertechnik



Ergänzende Dienste

Darfs ein bisschen mehr sein? Unser Produktportfolio ergänzen wir mit zusätzlichen Diensten wie z. B. Zuschnitten, Konfektionierungen, O-Ring-Kalkulator etc.

Gerne beraten wir Sie persönlich: [0848 111 333](tel:0848 111 333)



E-Business Services

Unsere E-Business Services optimieren Ihre Warenbeschaffung. Unter anderem bieten wir Scanner-Lösungen, Open-Catalog-Interface(OCI)- oder Electronic-Data-Interchange(EDI)-Anbindungen an.

Gerne beraten wir Sie persönlich: [0848 111 333](tel:0848 111 333)

11%

Kunststofftechnik



Qualitätskontrolle

Wir bitten zum Test! Diverse Testeinrichtungen ermöglichen es uns, Ihre Produkte zu prüfen. Entweder nach Ihren Vorgaben oder als Voll- oder Stichprobe. Ob Druckprüfung oder Masshaltigkeitskontrolle – wir sind ausgerüstet.

Gerne beraten wir Sie persönlich: [0848 111 333](tel:0848 111 333)



Reinraum

Nicht nur sauber, sondern rein. Unser Reinraum dient dazu, Produkte speziell für die Lebensmittel-, Chemie- oder Pharmaindustrie vorzubereiten.

Gerne beraten wir Sie persönlich: [0848 111 333](tel:0848 111 333)



Unser Experte für Kunststoffe

**DIETER
«FANTASTIC
PLASTIC»
KUNZ**

«Geht nicht» gibts nicht!
Dieter Kunz hat selbst da Ideen, wo andere
kapitulieren. Egal ob handelsübliche
Werkstoffe oder massgeschneiderte Lösungen.



PIONIERE IN DER KUNSTSTOFFTECHNIK

Um einsatzfähige Kunststoffbauteile fertigen zu können, ist es unabdingbar, dass wir über Werkstoffe und Bearbeitungsprozesse **mehr als nur Bescheid wissen**. Wir müssen damit virtuos und einfallsreich spielen können. Wir können.

Kunststoff – nur Plastik?

Beratung, Entwicklung, Prototyping und Herstellung erfordern fähige und engagierte Spezialisten. Sie müssen sich auf Veränderungen im Markt, auf komplexe Anforderungen der Kunden einstellen können. Und sie müssen wissen, was es Neues im Kunststoffmarkt gibt.

Teamleistung

Sie brauchen einen Partner, der Ihre Ideen, Ihre Anforderungen versteht und sich seit vielen Jahrzehnten auf die Entwicklung komplexer Kunststofflösungen spezialisiert hat. Sie brauchen aber auch einen zuverlässigen Lieferanten, der Ihnen Standardprodukte schnell und in höchster Qualität anbieten kann. Hinter all diesen Leistungen stehen unsere Experten. Sie machen den Unterschied, damit Kunststoffbauteile nicht nur einfach Produkte aus Plastik sind.

Unser umfassendes Angebot

- Standardkunststoffe
- Technische Kunststoffe
- Hochleistungs-, Fluorkunststoffe
- Duroplaste
- Faserverbundwerkstoffe – Composites
- Flexible Isolationsmaterialien



«Die ganze Palette im Angebot zu haben, gibt mir ein gutes Gefühl.»

Dieter Kunz | Unser Experte für Kunststoffe

☎ 0848 111 333

@ dieter.kunz@maagtechnic.com



LIVE-VIEW @VIFOR PHARMA

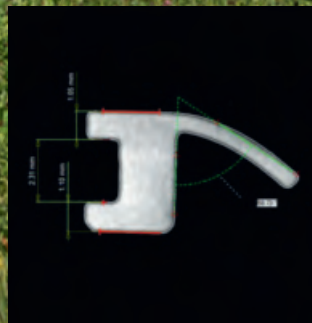

Pläne waren keine vorhanden, und Aufschneiden war nicht möglich. Dennoch konnten die Experten von Maagtechnic die Geometrie der Stopfbuchsen mit Computertomografie eruieren und die Ersatzteile liefern.



Stefan Tanner | Leiter mechanischer Unterhalt
bei Vifor Pharma AG

«Der Einsatz der Computertomografie war eine bemerkenswert kreative Idee. Die Dichtversuche mit der ersten Lieferung von jeweils zwanzig PTFE-Dichtringen für zwei Stopfbuchsenpackungen waren überzeugend.»

Vifor Pharma AG, ein international tätiges Unternehmen, welches pharmazeutische Produkte entwickelt, produziert und vertreibt, war mit einem Ersatzteilproblem bei Dichtungen für eine Hochdruckpumpe konfrontiert: Unter hohem Druck wird ein Wirkstoff auf Pellets aufgesprüht. Zwischen Hubkolben und Pumpengehäuse befindet sich eine aufwendige Dichtung in Form einer Stopfbuchsenpackung, die diesem Druck standhalten muss. Sie besteht aus fünf hintereinander angeordneten Lippendichtringen aus dem Hochleistungspolymer Polytetrafluorethylen (PTFE). Für die Reproduktion dieser Dichtungsringe existierten aber keinerlei technische Unterlagen.

Die Verantwortlichen bei Vifor Pharma wussten aufgrund der langjährigen Zusammenarbeit, dass ein solches Problem am besten mit den Experten von Maagtechnic anzupacken ist. Die Herausforderung lag darin, dass wohl je ein Muster der zwei Dimensionen für die Aufnahme der Masse zur Verfügung stand, diese jedoch nicht zerschnitten werden durften.

Aufgrund ihrer komplexen Geometrie wäre unter diesen Umständen eine exakte Vermessung der Dichtungen mit konventionellen Messmitteln sehr schwierig gewesen. Unser Experte entwickelte die Idee, die Teile mit Computertomografie, die auch in der Medizin eingesetzt wird, zu vermessen. Mit den so erhaltenen 3D-Daten wurden die Programme für die CNC-Bearbeitungsautomaten erstellt, und die Lippendichtringe konnten reproduziert werden.

PRODUKTION UND ENTWICKLUNG IN DER ELASTOMERTECHNIK

Standardprodukt oder Einzelstück?

Die Palette der Produkte und Lösungen im Bereich der Elastomertechnik ist riesig. Der Einsatzbereich ebenso. Und zudem hat jede Anwendung ihre eigenen Anforderungen und Spezifikationen.

Zertifiziert für spezifische Einsätze

Wir produzieren Formteile aus praktisch allen verfügbaren elastomeren Werkstoffen. Zudem sind viele unserer Werkstoffe speziell für die Lebensmittel-, Chemie- oder Pharmaindustrie zertifiziert. Und wir beraten Sie bei der idealen Werkstoffwahl: egal ob das Produkt ganz klein oder riesengross ist oder die Härte 30 oder 90 Shore A beträgt. In wenigen Tagen stellen wir ein Pilotwerkzeug her, damit Sie die Passgenauigkeit des Bauteils möglichst schnell testen können.

Profitieren Sie von der langjährigen Erfahrung unserer Experten. Sie helfen Ihnen auch, in unserem umfangreichen Standardsortiment die passenden Komponenten zu finden.

Unsere Produkte

- Formartikel
- Elastomerprofile
- Statische und dynamische Dichtungselemente
- Pneumatische Dichtungen
- Platten
- Elastomer-Metall- und Elastomer-Kunststoff-Verbindungen
- Schalldämm- und Schwingungselemente
- Manschetten und Faltenbälge
- U. v. m.

«Wir sind elastisch im Denken und solid im Handeln.»

Sara Peterhans | Unsere Expertin für Elastomere

☎ 0848 111 333

@ sara.peterhans@maagtechnic.com





Unsere Spezialistin
für Elastomere

**SARA «MISS
FLEXIBLE»
PETERHANS**

Elastomertechnik ist möglicherweise für einige ein dehnbarer Begriff. Nicht so für Sara Peterhans. Sie kennt sich bei den Werkstoffen und den möglichen Zusammensetzungen bestens aus.

LIVE-VIEW @RHÄTISCHE BAHN AG



© RhB, Andrea Bedrutt

INDIVIDUELLE ENTWICKLUNG UND PRODUKTION

Aus verschiedenen gemeinsam realisierten Projekten ist eine vertrauensvolle Zusammenarbeit zwischen der RhB und Maagtechnic entstanden. Für die Sanierung von 35 km Tunnel benötigte die RhB ein Sonderprofil, um die neu verbauten Tunnelelemente zuverlässig abzudichten. Zudem mussten die Dichtungen eine Lebensdauer von 70 Jahren aufweisen, der Zeitspanne bis zur nächsten Revision.

Als besondere Anforderung definierte die RhB für die Dichtprofile die enorm lange Lebensdauer von 70 Jahren.

Zusammen mit unseren Experten wurde ein neues Dichtungsprofil-System entwickelt, welches die großen Spaltunterschiede überbrücken kann und gleichzeitig einfach, schnell und sicher zu montieren ist. Das System besteht aus zwei Profilen: einem EPDM-Profil (A), das vor Ort in ein PP-Profil (B) eingeklickt

wird, welches bereits im Beton eingegossen worden ist. Im Versuchsstollen Hagerbach bei Sargans wurde die neue Dichtung getestet und das Montagesystem überprüft. Seit 2015 werden die Profile erfolgreich eingesetzt.

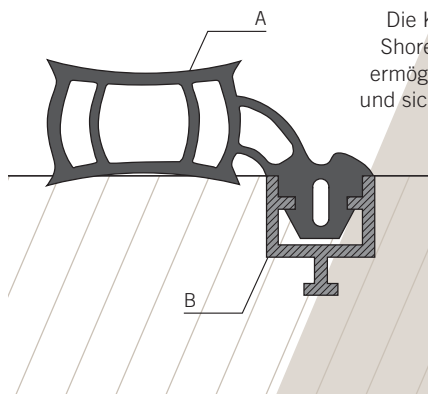

Die Kombination von verschiedenen Shore-A-Härten in einem Profil ermöglicht eine rationelle Fertigung und sichere Montage.

NACHHALTIGKEIT ERLEBEN

Nachhaltigkeit bedeutet Effizienz, Veränderung, Respekt. **Was gut für die Umwelt ist, ist auch gut fürs Business.** Seit einiger Zeit gehen wir das Thema Nachhaltigkeit systematisch an.

«Wesentlichkeitsbewertung»

Diese beschreibt den Prozess, den Maagtechnic zusammen mit ERIKS und den Nachhaltigkeitsexperten der KPMG erfolgreich entwickelt hat. Die «Wesentlichkeitsbewertung» deckt unsere gesamte globale Wertschöpfungskette ab. Und wir glauben fest daran, dass wir nur dann langfristig erfolgreich sein können, wenn wir verantwortungsvoll mit der Umwelt und den Ressourcen umgehen.

Engagement aller Stakeholder

Eine gruppenweit angelegte Engagement-Kampagne bei ERIKS brachte über 2500 anonymisierte Antworten von Mitarbeitenden aus allen Erdteilen zusammen. Das Resultat spricht für sich: Die meisten Befragten beurteilen die Nachhaltigkeit als «sehr wichtig» und sehen darin eine Steigerung der Effizienz und eine Stärkung der Gesellschaft.

Mit dem «Materiality Assessment» verbindet ERIKS erstmals ihre strategischen Ziele mit diesen globalen Zielsetzungen. Nachdem schon einige Massnahmen in den letzten zwei Jahren umgesetzt wurden, legen wir für die kommenden zwei Jahre den Fokus auf die Begeisterung der Mitarbeitenden für die Ziele und das weitere Einbinden aller Beteiligten in die Zielerreichung.

Alle machen mit

Am wichtigsten bleiben unsere Mitarbeitenden: Gemeinsam entwickeln wir Ideen und Ansätze, um auch im Bereich der Nachhaltigkeit einen Schritt voraus zu sein.

Ziele bis 2020

Das «Materiality Assessment» bildet die Basis, um die gesetzten Nachhaltigkeitsziele zu aktualisieren: Stärkung der Gesellschaft, Unterstützung von Veränderungsprozessen und Steigerung der Effizienz.



Als wie wichtig schätzen unsere Mitarbeiter das Thema Nachhaltigkeit ein?

Dieses und weitere Details zum Thema erfahren Sie in der Broschüre «Nachhaltigkeitsbericht 2016» von ERIKS.



Nachhaltigkeit erleben. Weiterbildung und interne Seminare bringen das Thema zu den einzelnen Mitarbeitenden.



Unser Experte
für Supply Chain Solutions

ROMAN «MASTER MIND» MONSCH

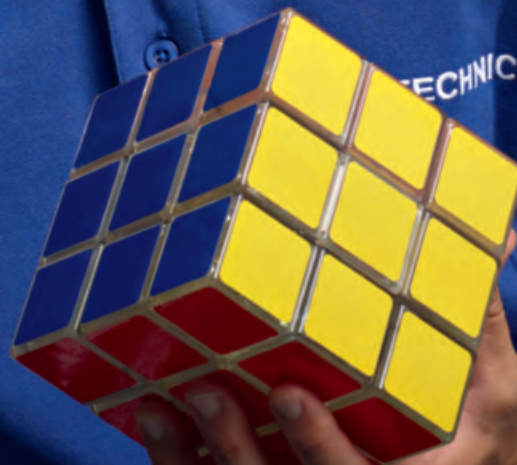

SCAN-2-ORDER

Barcode-Scanner-
Lösung für eine
flexible Nachdisposition

Automatisierter
Datenaustausch

Roman Monsch steht stellvertretend für alle unsere Experten, die ihre jahrelange Erfahrung und ihr fundiertes Fachwissen für Sie einbringen.

BESCHAFFUNG AUF DIREKTEM WEG

Schöpfen Sie das Potenzial voll aus.

Oft stecken markante Einsparmöglichkeiten in den Beschaffungsprozessen. Unsere Spezialisten unterstützen Sie, die maximale Optimierung der TCO zu erreichen.



Vom Kosten- zum Erfolgsfaktor

Innovative Supply Chains zeichnen sich durch starken Kundenfokus, hervorragende Leistung und eine grosse Flexibilität gegenüber neuen Markt- und Umfeldanforderungen aus. Die Optimierung der Supply Chain gibt Ihnen einerseits die Sicherheit, den Schritt vom Kosten- zum Erfolgsfaktor zu schaffen. Andererseits ermöglicht Ihnen eine optimierte Beschaffungskette auch, Ihre Ressourcen effizient zu nutzen und auf Ihre Kernaktivität zu fokussieren. Zudem haben Sie dadurch das richtige Material immer zur rechten Zeit, zum richtigen Preis und in passender Menge zur Verfügung.

Der Supply-Chain-Dreischritt

Unsere Experten gehen dabei systematisch vor. Die Lagerlogistik bietet erfahrungsgemäss das grösste Einsparpotenzial. Meist ist eine sorgfältige Inventarisierung die Basis, um weniger inaktive Komponenten betreuen zu müssen und damit Kosten zu sparen.

Roman Monsch | Unser Experte für Supply Chain Solutions

☎ 0848 111 333

@ roman.monsch@maagtechnic.com

«Elektronische Anbindungen unterstützen Sie dabei, Ihre Beschaffungsprozesse effizienter zu gestalten.»

- Verringerte Lagerbestände
- Verbesserte Verfügbarkeit
- Reduziertes Risiko von Stillstandzeiten
- Kontrolle über Beschaffungskosten
- Fokussierung auf Kernaktivitäten
- Das richtige Produkt am richtigen Platz, «fit for purpose»



LAGER

- Teile-Standardisierung
- Das richtige Produkt für die Anwendung
- Produkt-Leistungsfähigkeit
- Technische Unterstützung
- Kein Prozess-Stillstand
- Gewährleistete Produktionsverfügbarkeit
- Data-Cleansing (MDF)



TECHNIK



BESCHAFFUNG

- Bearbeitung aller Bedarfsanforderungen für Instandhaltungs- und Arbeitsschutz-Produkte, inkl. integrierter Beschaffung vor Ort
- Kanban-Systeme, prozesssicher durch Barcode, RFID und «Load Cell»-Einsatz
- Ausgabeautomaten (Vending Machines)
- Fehlerfreie Datenkommunikation durch EDI in den Formaten EDIFACT und EDIFACT D.96A

NUR DIE BESTEN SCHMIERSTOFFE

Effiziente Schmierung mit hochwertigen Schmierstoffen **verlängert die Lebensdauer** der Bauteile und **reduziert die Unterhaltskosten.**

Daher setzen wir auf führende Marken wie Shell, OKS, Bechem, Houghton, Glattol oder SKF, die für eine hohe Qualität bürgen.

Längere Betriebszeiten

Wo wann welches Schmiermittel eingesetzt werden soll und wie eine Zentralschmieranlage ausgelegt sein muss, damit sie Ihren Anforderungen auch gerecht werden kann, bespricht sich am besten mit unseren Experten. Von der Konzeption bis zum Anziehen der letzten Schraube stehen wir Ihnen zur Seite.

Ein Einblick in unser Angebot

- Motorenöle
- Umweltfreundliche Hydrauliköle
- Hochwertige Getriebe- und Automatenöle
- Fette und Bremsflüssigkeiten
- Kühlschmierstoffe
- Turbinen- und Isolieröle
- Pharmazeutische und technische Weissöle
- Schmierstoffe für die Lebensmittelindustrie
- Kettenschmierstoffe
- Schmierstoffe für die Luftfahrt
- Ergänzende Schmierstoffe
- Schmierstoff-Zubehör
- Schmierstoff-Analyse (LubeAnalyst)



Daniel Aeschbacher

Unser Experte für Schmiertechnik

☎ 0848 111 333

@ daniel.aeschbacher@maagtechnic.com



LIVE-VIEW
@HOLCIM



Daniel Aeschbacher mag, wenn es wie geschmiert läuft. Hochwertige Schmierstoffe reduzieren die Reibung und damit den Verschleiss. Lassen Sie sich von ihm beraten.

«LubeAnalyst» spart Holcim (Schweiz) AG Bares.

Durch die kontinuierliche Analyse der Qualität von Schmierstoffen.

Das Holcim-Zementwerk von Eclépens produziert jährlich rund 900'000 Tonnen hochwertigen Zement. Die Zementproduktion ist komplex, die einzelnen Prozesse sind perfekt aufeinander abgestimmt. Fällt ein Schritt oder eine Maschine aus, steht die gesamte Anlage still. Um dieses Risiko zu minimieren, schlugen unsere Experten den Einsatz des Shell-LubeAnalyst vor. Damit kann der Zustand der Schmierstoff-

fe kontinuierlich überwacht werden. Kurz nach der Installation konnte eine aussergewöhnliche mineralische Verunreinigung nachgewiesen werden.

Folgekosten von fast CHF 700'000 konnten vermieden werden.

Um den drohenden Totalausfall zu verhindern, wurde die Anlage sofort angehalten

und entleert, die betroffenen Lager gespült und gereinigt, danach ging die Mühle wieder in Betrieb. Damit konnte sowohl ein teurer Ausfall verhindert wie auch eine maximale Produktions- und Investitions-sicherheit erreicht werden.

Professionelle Wartung und die kontinuierliche Analyse der Schmierstoffe bringen maximalen Nutzen.



Unser Experte für Antriebstechnik

MICHAEL
«THE ENGINE»
MELA

Michael Mela treibt alles an.
Natürlich nicht alleine: Seine Expertenkollegen
stehen ihm zur Seite. Gemeinsam mit Ihnen
finden sie das passende Produkt für Ihren Bedarf.



ANTRIEBSTECHNIK: DOSIERT VOLLGAS

In der Antriebstechnik sind Komponenten verbaut, die oft einer hohen Belastung ausgesetzt sind. Die unterschiedlichen Umgebungsbedingungen wie Temperatur, Verschmutzung oder dauernde Lastwechsel fordern erhöhte Aufmerksamkeit. **Um Ihre Anlagensicherheit zu gewährleisten, ist die Wahl der passenden Produkte von grundlegender Bedeutung.**

Individuell und gesetzeskonform

Unsere Experten bieten Ihnen eine grosse Auswahl an Komponenten, Bauteilen und umfassenden Systemen an, die auf Ihre spezifischen Bedürfnisse und Anforderungen ausgelegt werden. Auch die gesetzlichen Normen und neuesten Energieeffizienz-Richtlinien werden berücksichtigt. Damit ermöglichen wir Ihnen eine markante Kostenreduktion und einen signifikanten Wettbewerbsvorteil.

Unser umfassendes Angebot

- Elektrische Antriebstechnik
- Elektromechanische Antriebstechnik
- Servomotoren
- Mechanische Antriebstechnik
- Wälzlager (Kugel-, Rollenlager etc.)
- Gasfedern

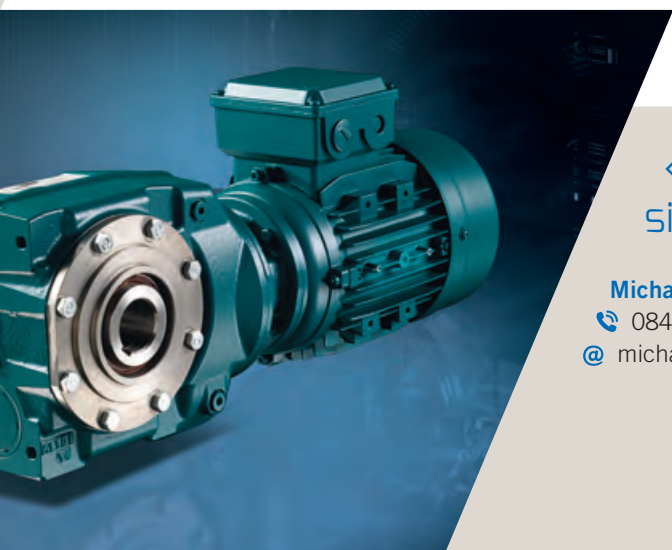
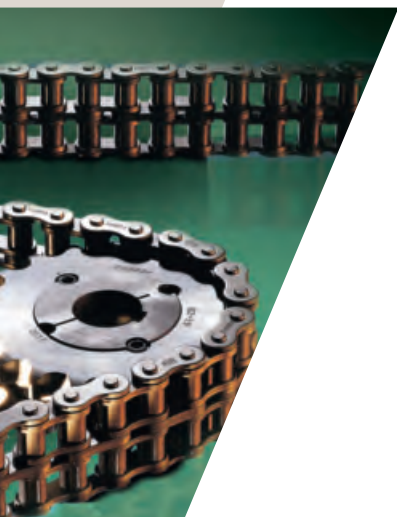

«Antriebskomponenten
sind das Herz einer Anlage.»

Michael Mela | Unser Experte für Antriebstechnik

☎ 0848 111 333

@ michael.mela@maagtechnic.com



ARBEITSSCHUTZ UND BETRIEBSMITTEL VON KOPF BIS FUSS

Alles, was Sie für den perfekten Arbeitsalltag benötigen: Werkzeuge, Klebebänder, Wischtücher, Lagerkisten oder Schutzkleidung.

PSA = Perfekt sitzende Arbeitskleidung?

Nein, natürlich nicht! PSA steht für «Persönliche Schutzausrüstung». Aber es ist schon richtig: Perfekt sitzende Arbeitskleidung ist die Voraussetzung, dass PSA auch wirklich getragen wird. Und wir sind die Spezialisten dafür. Unser Expertenteam steht Ihnen mit Beratung und mit unserem PSA-Bus gerne auch vor Ort zur Seite.

Arbeitssicherheit spart Kosten

Persönliche Schutzausrüstungen helfen, Unfälle zu verhüten oder deren Folgen zu mindern. Unsere Experten beraten Sie gerne in einzelnen PSA-Bereichen oder auch für ganze PSA-Konzepte (inkl. umfassender Dokumentation). Gefahren und Risiken können in erster Linie durch technische und organisatorische Massnahmen verhindert werden. Wo solche jedoch nicht ausreichend möglich sind, muss der Mensch mit entsprechender Ausrüstung geschützt werden.

Da damit eine grosse Wirkung erzeugt werden kann, ist die Wahl der richtigen Schutzkleidung wichtig. Unsere Experten unterstützen Sie gerne dabei.

Persönliche Schutzausrüstung

- Sicherheitsschuhe
- Schutzbrillen
- Atemschutz
- Gehörschutz
- Schutzbekleidung
- Handschutz
- U. v. m.

Betriebsmittel

- Lagerbehälter
- Werkzeuge
- Wartungsprodukte
- Verpackungsmaterial
- U. v. m.



«Funktionale Schutzausrüstung ermöglicht sicheres Arbeiten.»

Tamara Santucci | Unsere Expertin für PSA und Werkzeuge

☎ 0848 111 333

@ tamara.santucci@maagtechnic.com

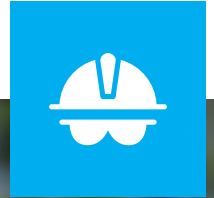

Unsere Expertin für
Arbeitsschutz
und Betriebsmittel

**TAMARA «THE
UNBREAKABLE»
SANTUCCI**

Tamara Santucci und ihr Team sind für Sie da. Für Ihre persönliche Schutzausrüstung von Kopf bis Fuss und viele andere Produkte aus dem Bereich der Arbeitssicherheit und der Betriebsmittel.



Unser Experte für Fluidtechnik

SILVAN «THE LIQUIDISER»
ZÜRCHER

MAAGTECHNIC

Silvan Zürcher arbeitet in einem Team von Experten, das Ihnen mit Erfahrung und Know-how zur Verfügung steht.



WIR SPRECHEN FLUIDTECHNIK. FLIESSEND.

Unsere Fluidexperten werden von CAD- und Simulationsprogrammen in ihrer Arbeit unterstützt. Aber **Erfahrung und Know-how** sind noch immer unersetzlich.

Den Überblick behalten

Gase und Flüssigkeiten fördern oder als Energieträger verwenden – Fluidtechnik. Meist sind die Komponenten in komplexe, teure Systeme eingebettet, bei denen ausschlaggebend ist, dass alle eingesetzten Teile zuverlässig arbeiten.

Daher verfolgen wir bei Maagtechnic den ganzheitlichen Ansatz: Wir bieten komplette Systeme im Bereich der Zentralschmierungs-, Hydraulik-, Fördersysteme und Förderpumpen an. Selbstverständlich liefern wir aber auch einzelne Komponenten für eine spezifische Anwendung.

Und weil wir wissen, wie wertvoll Expertenwissen und Produktqualität sind, arbeiten wir mit namhaften Marken zusammen wie beispielsweise SKF, Eaton, Bosch Rexroth, Grundfos u. a. m.

Diagnose «in the flow»

Die neuesten Diagnosesysteme lassen sich direkt in Ihre Systeme einbinden, damit Bedienungs- und Wartungsarbeiten schneller und betriebssicherer stattfinden können.

Das Komplettangebot

- Industrieschläuche und Armaturen
- Hydraulik-Leitungselemente
- Industriehydraulik
- Industripumpen
- Zentralschmierung

Silvan Zürcher

Unser Experte für Fluidtechnik

☎ 0848 111 333

@ silvan.zuercher@maagtechnic.com



EXPERTEN, LEIDENSCHAFT, INNOVATION

Unser Mutterhaus geht mit bestem Beispiel voran. ERIKS ist ein globaler Anbieter von Maschinenbaukomponenten und technischen Dienstleistungen für alle Bereiche der Industrie, mit Sitz in den Niederlanden.

Seit 2014 gehört Maagtechnic zu ERIKS

Die Geschichte der beiden Firmen könnte die von Brüdern sein. Arie Eriks gründet seine Firma 1940 in Alkmaar (Niederlande), Heinrich Maag hat seine Firma bereits 1905 in Zürich gegründet. Aus den Familienbetrieben werden namhafte Unternehmen, die sich mit einem spezialisierten Angebot grosse Marktanteile sichern.

Im Lauf der Zeit kommen weitere Firmen hinzu. Gute Geschäftsführer und engagierte Mitarbeitende führen die Unternehmen zum heutigen Erfolg.

Durch den Zusammenschluss der beiden Firmen können wir als Multiproduktspezialist die Wertschöpfungskette global abdecken und Sie darin unterstützen, Ihr Geschäft noch erfolgreicher zu betreiben.

ERIKS liebt Technik

Der Hauptantrieb von ERIKS ist die grosse Leidenschaft für Technik. In der Organisation steht die beste Lösung für Sie im Mittelpunkt. Die langjährigen Kunden betrachten ERIKS als Partner, der sie bei der Entwicklung und Produktion innovativer und nachhaltiger Lösungen unterstützt. ERIKS hilft ihnen auch, Kosten einzusparen, indem die Anzahl der Lieferanten reduziert und Verfahren optimiert werden. Das sichert eine hohe Anlagenverfügbarkeit.





«Wir bieten ein umfangreiches Sortiment in unseren Kernproduktgruppen an, das durch fundiertes Anwendungs- und Produkt-Know-how gestärkt wird. Dank der engen Zusammenarbeit unterstützen wir unsere Kunden, ihren Geschäftserfolg zu steigern.»

Simon Franken
Member of the Management Board, CEO ERIKS

Darüber hinaus steht bei ERIKS die soziale Verantwortung im Fokus. So investiert ERIKS in die Gemeinschaft, in der wir arbeiten und leben.

Die Mission von ERIKS ist die von Maagtechnic

«We apply our skills, knowledge and expertise to make industrial companies work better, increasing their efficiency while continuously challenging both them and us to improve.» Wir setzen unsere Fähigkeiten, Kenntnisse und Expertise ein, damit Industrieunternehmen erfolgreicher arbeiten, ihre Effizienz steigern können und wir uns in diesem Prozess gegenseitig stetig verbessern.

SHV

ERIKS ist Teil der SHV Holdings N.V. Niederlande. Die SHV Holdings N.V. ist ein multinationales Unternehmen in Familienbesitz und erzielt einem Umsatz von EUR 18,6 Mia.

Starke Marken

Auch bei ERIKS steht neben hochwertigen Eigenmarken eine Reihe von Qualitätsprodukten marktführender Hersteller im Sortiment. Für die Sicherheit Ihrer Anlagen.

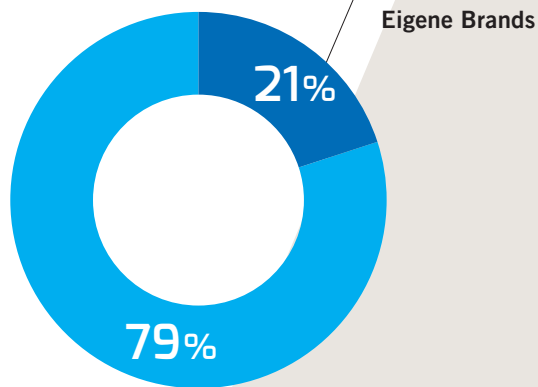

A-Brands



ERIKS

1940
GEGRÜNDET IN ALKMAAR
NIEDERLANDE

MILLIONEN LIEFERUNGEN IM JAHR

5,5



200'000
KUNDEN



8000
MITARBEITENDE





Wichtige Stützpfeiler von Maagtechnic sind **Know-how, Erfahrung und Innovationsstärke.**

Mit gut ausgebildeten Mitarbeitenden, die ihr Wissen kontinuierlich vertiefen und ausweiten, können wir diese Basis sichern.

MIT HERZ UND EXPERTENWISSEN

Der Kern der Sache

Prozesse, technische Hilfsmittel und eine starke strategische Ausrichtung sind die Basis einer erfolgreichen Unternehmung. Ausschlaggebend für die Zufriedenheit, ja vielleicht sogar Begeisterung unserer Kunden sind jedoch Menschen, die sich jeden Tag mit Herzblut, ihrem Wissen und ihrer Erfahrung für die verschiedenen Aspekte unserer Gesamtleistung einsetzen.

Wir sind engagiert – sei es im privaten oder im gesellschaftlichen Bereich. Dieses Engagement ist die Verantwortung, die wir gegenüber unserer Umwelt und Gesellschaft übernehmen wollen. Unsere Werte haben wir daher stets präsent:

Gesundheit und Sicherheit

Selbstmanagement heisst auch, sich selbst Sorge zu tragen. Unsere Arbeit wird stets sicher durchgeführt. Wir achten auch darauf, dass niemand anderer sich in Unsicherheit begibt.

Loyalität und Integrität

Wir vertrauen unseren Kolleginnen und Kollegen. Unsere Kunden und Zulieferer vertrauen uns. Wir sind freundlich und lernen aus unseren Fehlern, sind ehrlich und wissen, dass wir gemeinsam besser arbeiten. Loyalität ist uns wichtig.

Kommunikation

Wir hören die Ideen und Meinungen der anderen an, wir können unsere Talente ausbauen, wir behandeln alle gleich.

Umwelt

Wir recyceln und halten das Abfallvolumen so gering wie möglich.

GLOBAL TÄTIG, REGIONAL VERWURZELT

ERIKS-Standorte weltweit



Internationales Netzwerk für unsere Kunden

Maagtechnic beliefert Kunden in allen Branchen der Schweizer Industrie und auch international tätige Kunden im Ausland. Dabei bilden fundiertes technologisches Know-how und dienstleistungsorientiertes Engagement die Basis für tragfähige und langjährige Partnerschaften.

Zu unseren Kunden gehören OEM-Erstausrüster (OEM: Original Equipment Manufacturer) und MRO-Dienstleister (MRO: Maintenance, Repair, Operation), die wir mit kundenspezifischen Produkten oder mit Standardteilen beliefern.

Wir sind Ihre Experten. Zusammen mit dem ganzen Team sind wir Ihre zuverlässigen Ansprechpartner.
Wir freuen uns auf Sie.



Dieter Kunz
Application Engineer, Kunststofftechnik

Sara Peterhans
Fachinnendienst, Elastomertechnik

Roman Monsch
Supply Chain Solutions
und E-Business Manager

Michael Mela
Application Engineer, Antriebstechnik

Tamara Santucci
Business Unit Leiterin TMS,
Arbeitsschutz und Betriebsmittel

Silvan Zürcher
Application Engineer, Fluidtechnik

Daniel Aeschbacher
Leiter Verkauf, Schmiertechnik



Dübendorf

Sonnentalstrasse 8
8600 Dübendorf
Mit Abholschalter für vorbestellte Ware
T +41 (0)848 111 333
F +41 (0)848 111 334
verkauf-ch@maagtechnic.com

Crissier

Chemin de Mongevon 23
1023 Crissier
T +41 (0)848 111 666
F +41 (0)848 111 667
vente-ch@maagtechnic.com

Füllinsdorf

Schneckelerstrasse 9
4414 Füllinsdorf
T +41 (0)61 315 30 30
F +41 (0)61 311 44 63
kunststoffzentrum-ch@maagtechnic.com

Gümligen

Shell Lubricants
Worbstrasse 221
3073 Gümligen
lubetec@maagtechnic.com

Pratteln

Hohenrainstrasse 12B, Tor 7
4133 Pratteln
T +41 (0)848 111 333
info-ch@maagtechnic.com

maagtechnic.ch



shop.maagtechnic.ch

MAAGTECHNIC
an **ERIKS** company